

DIMENSIONI

MODELLO		CT 18/25	CTF 10/15	CTF 18/25	CTF 18/25
A	mm	600	900	1.000	1.100
B	mm	600	600	600	600
H	mm	850	850	850	850
a	mm	720	720	720	720
b	mm	445	500	500	500
c	mm	190	180	180	180
d	mm	750	750	750	750
e	mm	290	290	290	290
f	mm	170	170	170	170
ø a-r	1"	1"	1"	1"	1"
ø c	mm	150	140	150	150

DIMENSIONI FORNO

larghezza x profondità	mm		325 x 420	325 x 420	400 x 420
altezza	mm		300	300	300

DIMENSIONI PIASTRA COTTURA

Dimensioni x profondità	mm	510 x 480	810 x 480	910 x 480	1.010 x 480
-------------------------	----	-----------	-----------	-----------	-------------

DATI TECNICI

MODELLO		CT 18/25	CTF 10/15	CTF 18/25	CTF 18/25
Potenzialità totale cucina termica con legna forte	Kcal/h KW	18/25.000 21/29	10/15.000 11,6/17,4	18/25.000 21/29	18/25.000 21/29
Potenzialità irragg. piastra	Kcal/h KW	2.000 2,3	2.800 3,2	3.000 3,4	3.200 3,7
Contenuto H2O cucina termica	lt	21	16	21	21
Pressione esercizio cucina termica	bar	2,5	2,5	2,5	2,5
Pressione prova cucina tecnica	bar	3,75	3,75	3,75	3,75
Volume focolare max	lt	44	44	44	44
Volume focolare minimo	lt	14,5	14,5	14,5	14,5
Peso espresso in chilogrammi	Kg	180	220	260	280

Mod. CT

Mod. CTF

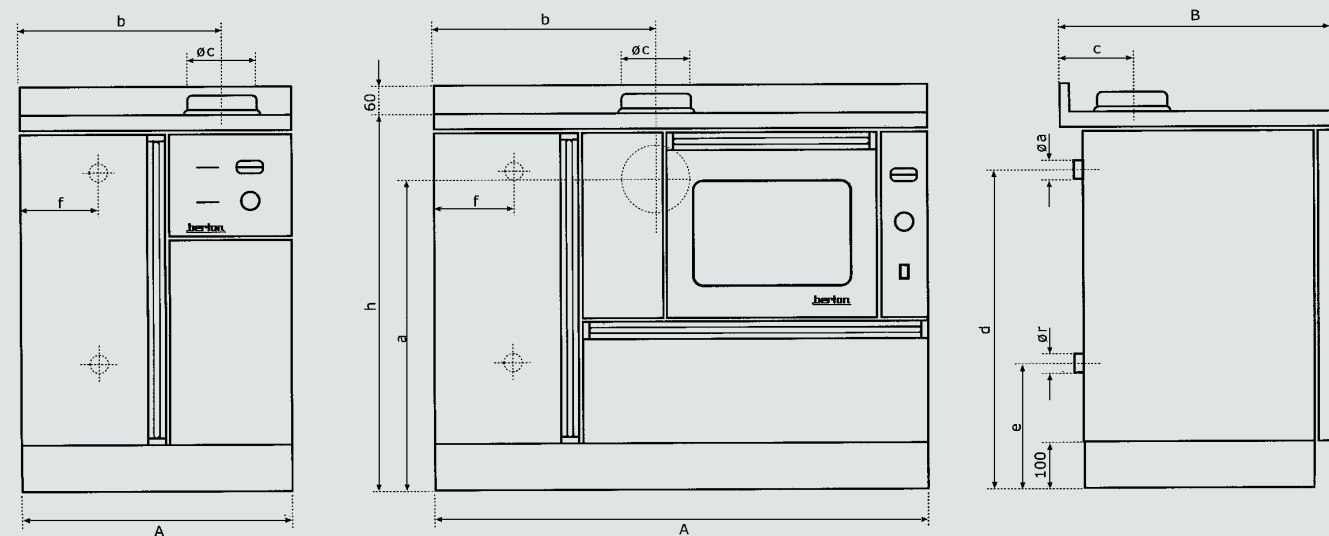

modello CT



modello CTF



CUCINA TERMICA

berton

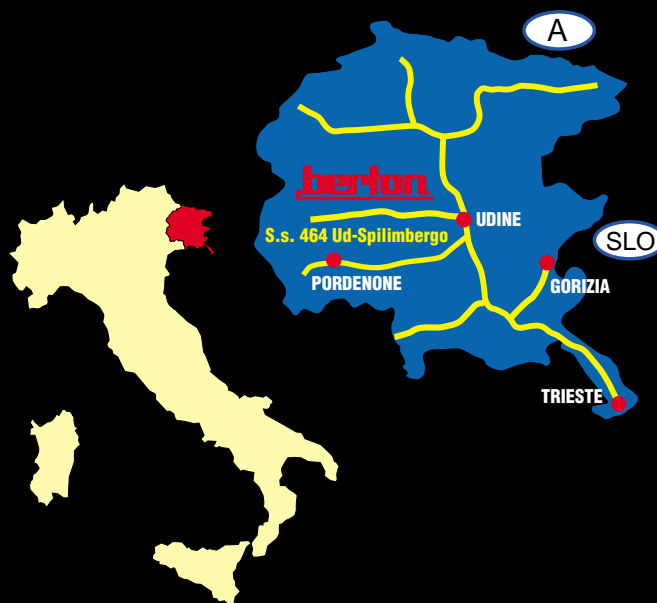

berton
CALORTECNICA s.r.l.

33034 • CICONICCO di FAGAGNA (Ud) • Italy
Via Spilimbergo, 190 (S.S. n°464 Udine-Spilimbergo)
Tel. 0432 801276 r.a. • Fax 0432 800288
www.berton-ud.it e-mail: berton.ud@tin.it





modello CT PVF



modello CTF PVF



Capace camera di combustione



Regolatore tiraggio combustione



Meccanismo movimento griglia

VISTA PARTICOLARI



RIVESTIMENTI PIASTRELLE



GIALLO CON FUGA NERA



BEIGE



SALE E PEPE



TERRA



BIANCO RUSTICO

La serie "RUSTICA" propone le cucine rivestite in piastrelle, marmo o granito. Questa serie offre la più ampia gamma di personalizzazioni grazie al ricco campionario e alla possibilità di rivestire la cucina con il materiale di vostra fornitura.



modello CT



modello CTF VF

GAMMA COLORI



INOX SATINATO



MARRONE SFUMATO

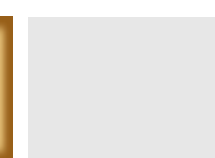

BIANCO

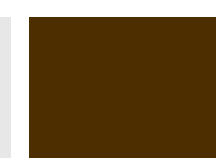

MOKA



NERO



VERDE

La serie "CLASSICA" comprende i modelli rivestiti esternamente con robusta ed elegante pannellatura in lamiera smaltata a fuoco in vari colori oppure in acciaio INOX satinato.

ACCESSORI



MANIGLIA MODERNA



MANIGLIA CLASSICA



DISCO CIECO



MANIGLIA RUSTICA



CORRIMANI

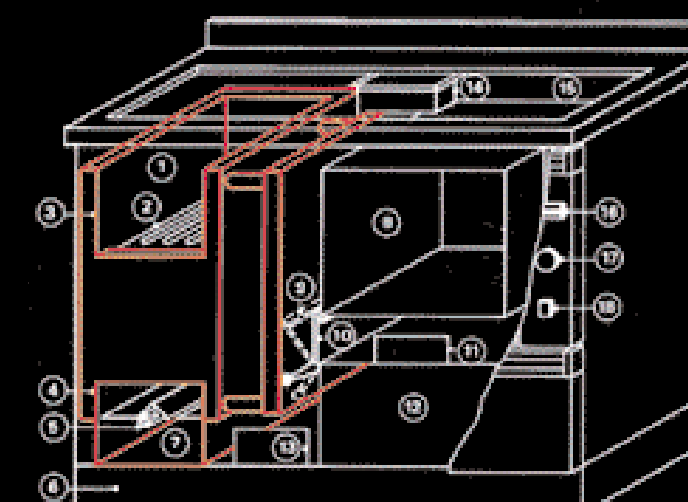

1) Focolare 2) Griglia di base 3) Apertura porta cassetto combustibile 4) Apertura porta cassetto 5) Vite movimento verticale griglia di base 6) Zoccolo cucina termica 7) Vano per cassetto ceneri 8) Forno cottura 9) Parafiamma di deviazione fumi in posizione di massima cottura 10) Parafiamma di deviazione fumi in posizione di massimo riscaldamento 11) Portina pulizia canale fumi sotto forno cottura 12) Vano cassetto uscita vapore a dispositivo combustibile 13) Portina pulizia parte inferiore scambiatore 14) Convogliatore fumi in corrispondenza del raccordo camino 15) Telaio con sede appoggio piastra cottura 16) Termometro caldaia 17) Termostato pompa impianto 18) Interruttore luce forno.

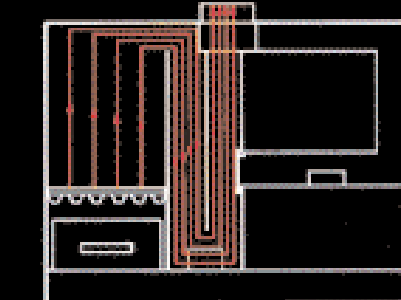

Percorso fumi massimo riscaldamento e minimo forno cottura in una CTF.

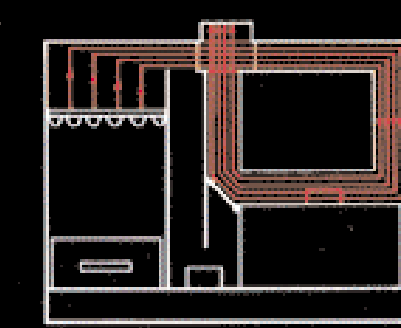

Percorso fumi minimo riscaldamento e massimo forno cottura in una CTF.

Sempre più persone, visti anche i crescenti costi del riscaldamento domestico, sentono la necessità del ritorno a una fonte di energia che ci viene dal razionale sfruttamento dei combustibili solidi.

Trent'anni di esperienza nel settore termotecnico sono la garanzia che offriamo per la nostra serie di cucine termiche, sul mercato nelle varie versioni da oltre vent'anni. Una scelta intelligente per un prodotto moderno, funzionale e, tecnologicamente, di grande prestigio: la vostra cucina termica BERTON potrà lavorare integrando l'impianto termico già esistente oppure riscaldare da sola tutta la casa collegata a un impianto centralizzato.

Con l'aggiunta di un boiler, inoltre, produrre tutta l'acqua calda che desiderate.

La CUCINA TERMICA BERTON viene prodotta in due tipologie:

Mod. CT (senza forno cottura)

Mod. CTF (con forno cottura).

Il Mod. CT è prodotta in una versione unica da 25.000 Kcal/h (18.000 Kcal/h con griglia in posizione alta)

Uscita fumi a destra superiore o posteriore.

Il Mod. CTF è composta da due modelli:

1) 15.000 Kcal/h (10.000 Kcal/h con griglia in posizione alta, larghezza 90 cm, con l'uscita dei fumi centrale superiore o posteriore)

2) 25.000 Kcal/h (18.000 Kcal/h con griglia in posizione alta)

Larghezza 100 cm, a richiesta 110 cm con forno di dimensioni maggiori con l'uscita dei fumi centrale superiore o posteriore.

A seconda delle necessità è possibile variare la potenzialità dello scambiatore, grazie al sistema di sollevamento della griglia. La razionalità del funzionamento è data dalla possibilità di inserire o disinserire il forno (CTF 10/15 e CTF 18/25), dall'ausilio di un regolatore di tiraggio automatico per l'aria comburente, da un termostato anticondensa per la pompa di circolazione impianto e da un termometro per un controllo della temperatura dell'acqua in caldaia. La piastra radiante è in ghisa di grosso spessore e il forno è completo di luce interna. A richiesta, in tutte le versioni, lo scambiatore può essere in acciaio inox refrattario speciale. Nello scambiatore, inoltre, può essere inserita una serpentina d'emergenza in rame che collegata ad uno scarico di sicurezza termico evita l'eventuale ebollizione dell'acqua impianto. Esteticamente le cucine termiche BERTON si prestano a svariate soluzioni estetiche. La ricca gamma dei rivestimenti proposti, con pannellature smaltate o in acciaio inox satinato, con piastrelle in quattro colori diversi e la possibilità di rivestire la cucina con il materiale di vostra fornitura ben si adatta a ogni ambiente. A ciò si affianca la possibilità della visione diretta del fuoco (MODELLI VIVA FIAMMA) che ricrea la calda atmosfera del caminetto. Grande attenzione è posta anche nei particolari. Le maniglie in ottone, inox o colore nero di diversa foggia, la cornice ad angolo retto o a mezzo toro (curvata), con o senza alzatina posteriore, armonizzano la cucina termica con l'arredamento della vostra casa. Tra gli optional ricordiamo il corrimano frontale e laterale e il coperchio estivo in acciaio inox. Le cucine termiche BERTON, vengono fornite di manuale per l'uso e la manutenzione, ed hanno una garanzia di tre anni.

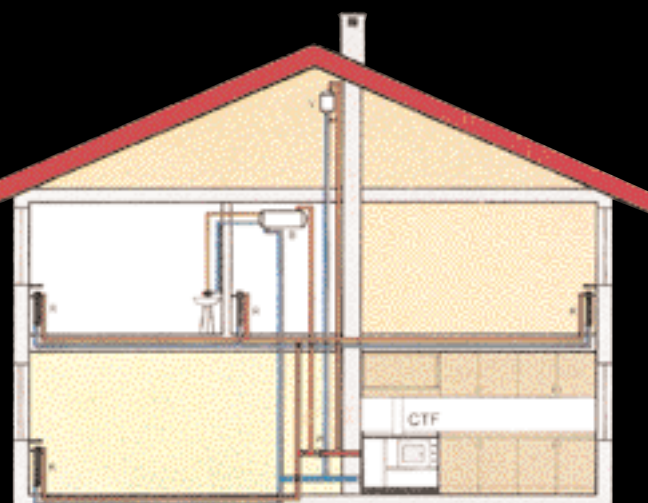

Si raccomanda di effettuare l'impianto con il vaso di espansione aperto

CTF cucina termica forno - P pompa circolazione impianto - B bollitore acqua calda sanitaria - V vaso espansione aperto - R radiatori.